

TORINO ALTA

LÍNEA OPERATIVA

ASIENTO Y ESPALDAR EXTERNOS:

Polipropileno inyectado.
Espaladar Italiano

ASIENTO Y ESPALDAR INTERNOS :

- Sin espuma. (para tapizar)
- Espuma del **espaldar** laminada (26).
- Espuma del **asiento** laminada (30).
- Espuma inyectada del **asiento** (D60kg/m³).

TAPIZADO A ELEGIR:

- Vinilo.
- Textil.

BRAZOS A ELEGIR:

- Fijos (tipo T, Triangular).
- Regulables en altura (pad duro, pad blando).
- Regulables en altura, ángulo y profundidad.

MECANISMO A ELEGIR:

- Contacto permanente (1 palanca, 3 perillas).
- Contacto permanente avanzado (2 palancas, 1 perilla).
- Tres palancas. (3 palancas, 1 perilla).
- Sincron Up and Down (3 palancas).
- Slider Opcional con cualquier mecanismo.

BASE A ELEGIR:

- Base Aluminio de 64 cm.
- Base Cromada de 64 cm.
- Base Nylon de 64 cm. Certificada BIFMA.

RUEDAS A ELEGIR:

- Ruedas goma 50mm y 60mm.
- Niveladores.
- Ruedas autofrenadas de 64mm.
- Ruedas nylon 50mm. Certificada BIFMA.

CAJERO

Este producto puede transformarse en cajero cambiando el cilindro secretarial a cilindro cajero y agregando el aro cromado o en nylon (aumenta 16cm en altura aprox).



LÍNEA



Máx 111 cm
Min 99 cm



TUBO ADAPTADOR
Máx 136 cm
Min 125 cm
NEUMÁTICO CAJERO
Máx 142 cm
Min 113 cm

DIMENSIONES

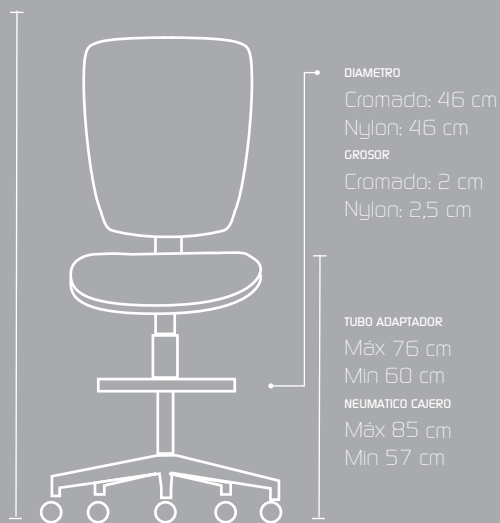
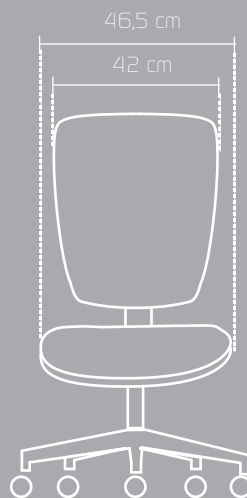
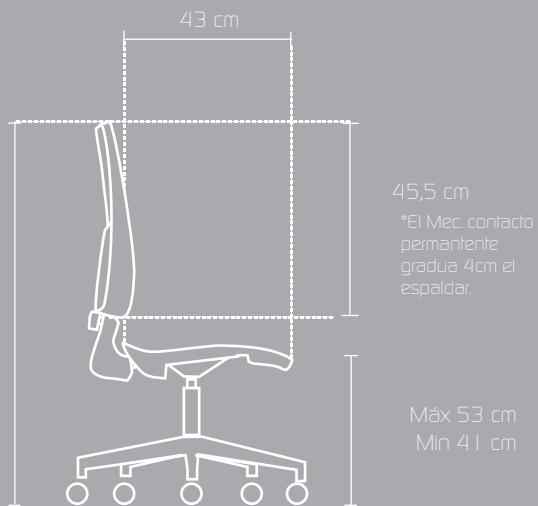

Las medidas pueden variar dependiendo de los materiales y componentes utilizados.