

Línea. **SORA**



● ● ●
Colores
disponibles

GARANTÍA
2
AÑOS

SORA Sin Brazos Silla

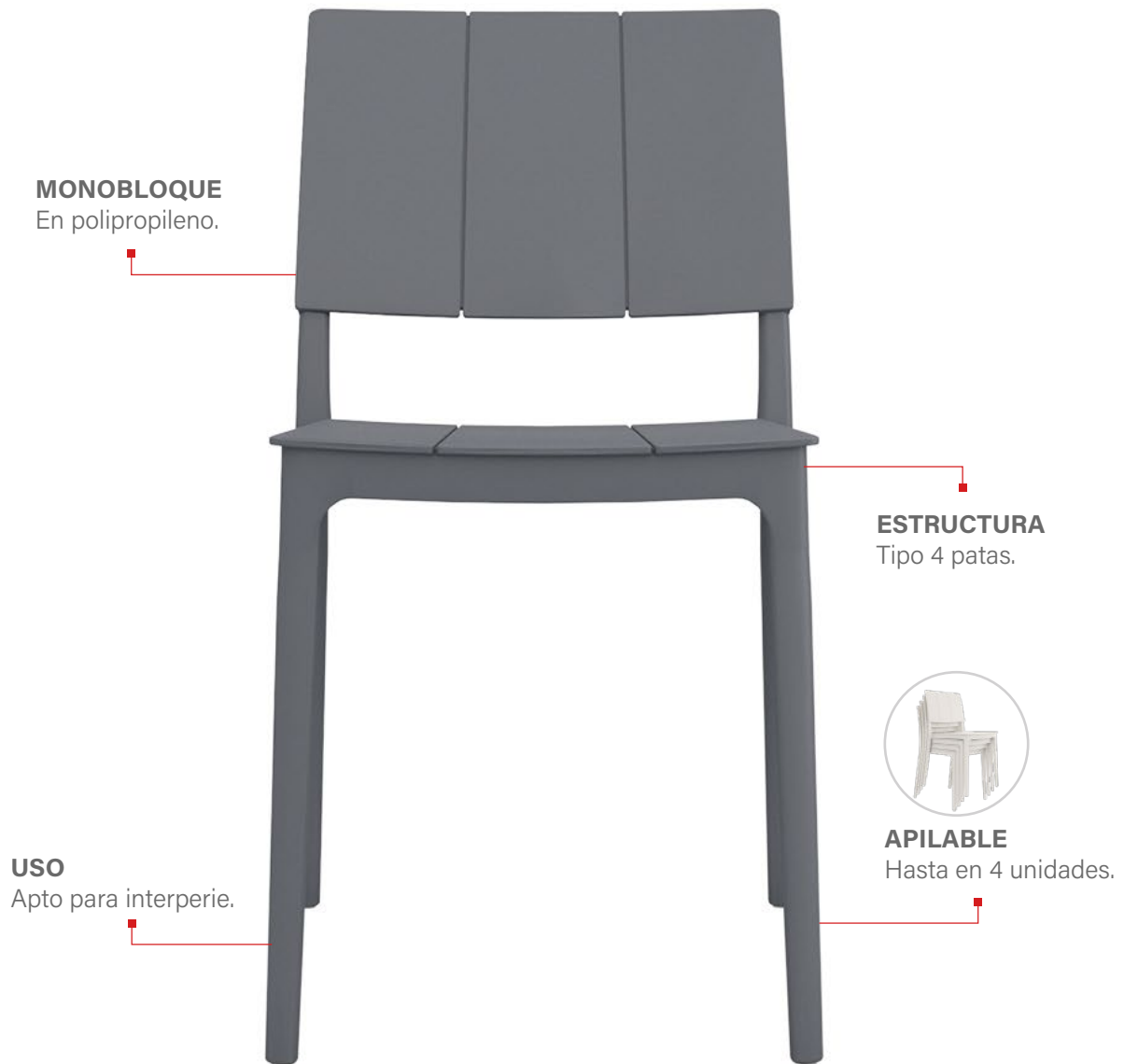

Linea **INTER**

SORA Silla Medidas

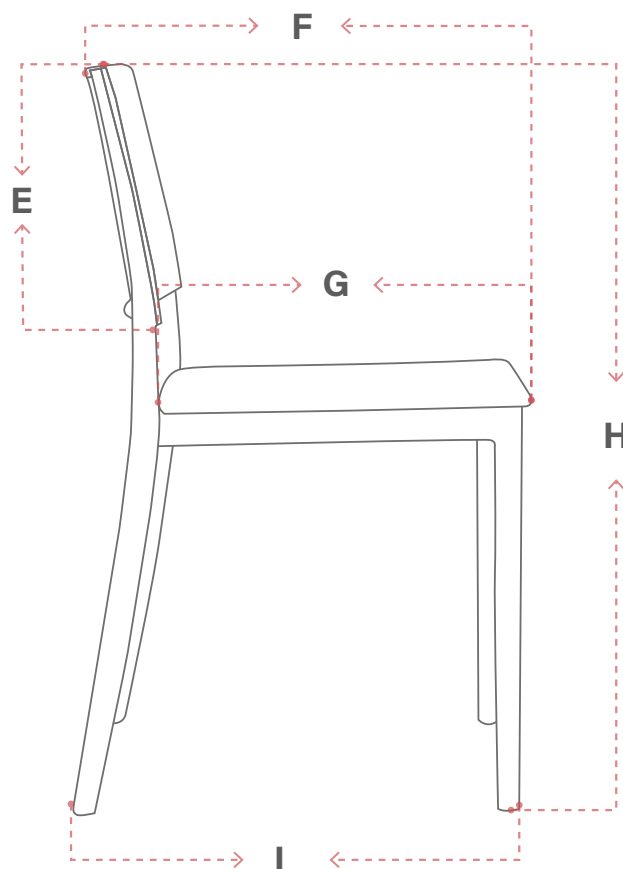
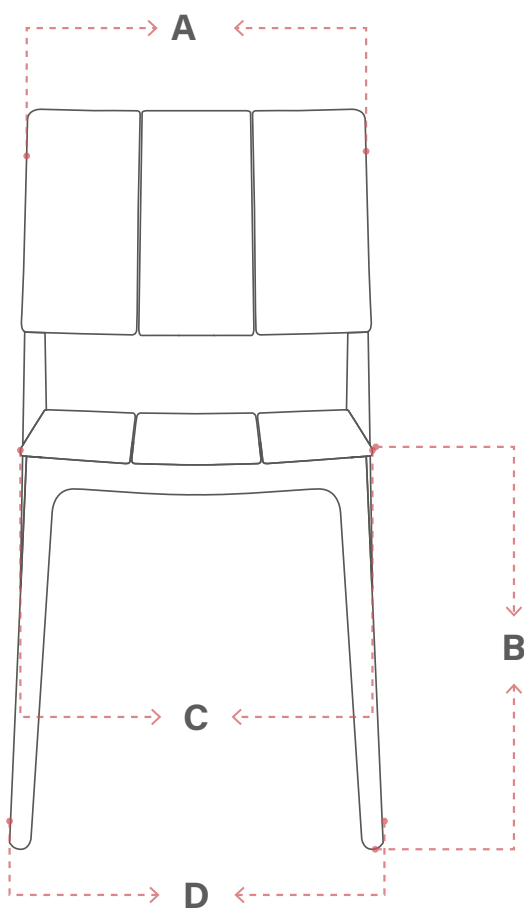

200 kg
Peso que soporta*
*Peso máximo certificado

23 kg
Peso empaque
4 und en caja

0,192 m³
Volumen silla
armada

0,293 m³
Volumen empaque
4 und en caja

DIMENSIONES (mm)

ÍTEM	MÍNIMO	MÁXIMO	RANGO MOVIMIENTO
A	440	N/A	N/A
B	463	N/A	N/A
C	405	N/A	N/A
D	DELANTERAS 435	TRASERAS 455	N/A
E	290	N/A	N/A
F	514	N/A	N/A
G	430	N/A	N/A
H	840	N/A	N/A
I	500	N/A	N/A

Las medidas pueden variar dependiendo de los materiales y componentes utilizados.

SORA Con Brazos Silla

MONOBLOQUE
En polipropileno.

BRAZOS
En polipropileno, opcionales.

ESTRUCTURA
Tipo 4 patas.

USO
Apto para interperie.



APILABLE
Hasta en 4 unidades.



Linea **INTER**

SORA Silla Medidas

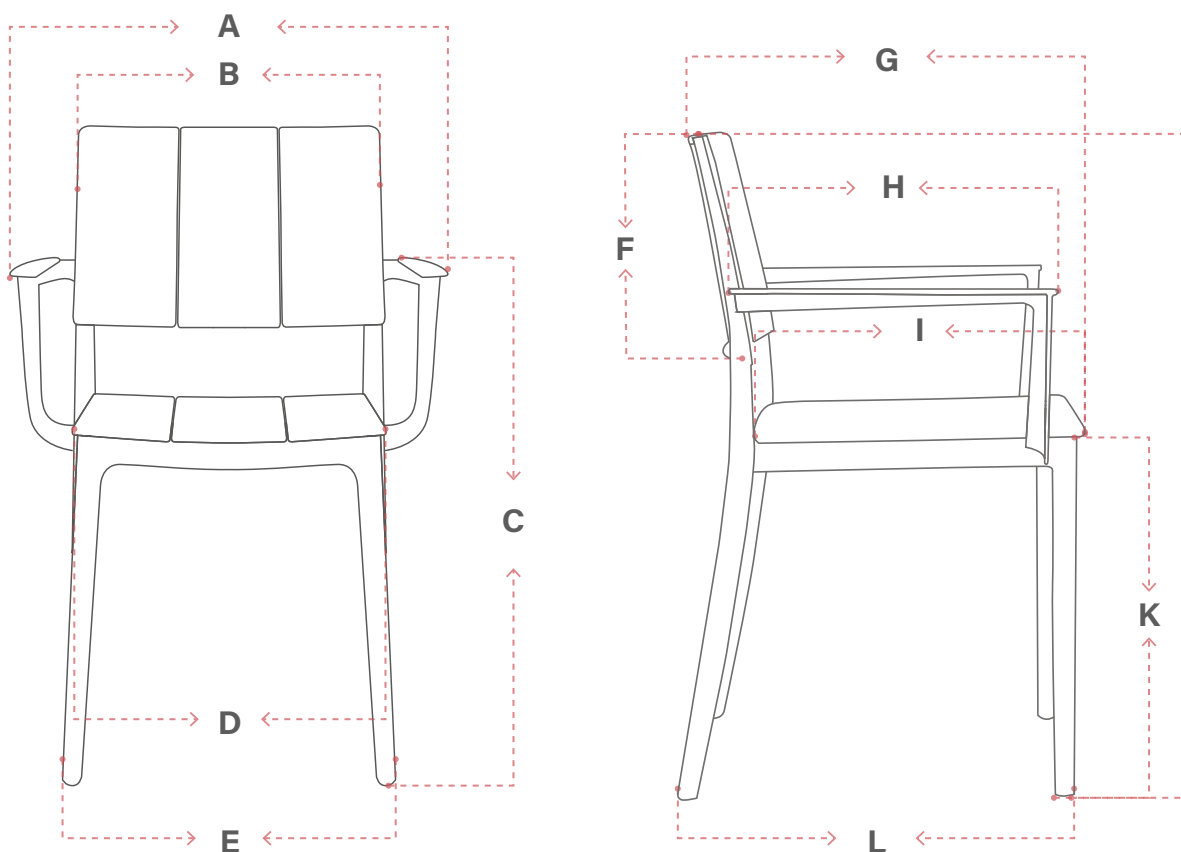

200 kg
Peso que soporta*
*Peso máximo certificado

23 kg
Peso empaque
4 und en caja

0,235 m³
Volumen silla
armada

0,365 m³
Volumen empaque
4 und en caja

DIMENSIONES (mm)

ÍTEM	MÍNIMO	MÁXIMO	RANGO MOVIMIENTO
A	INTERNO 470	EXTERNO 550	N/A
B	440	N/A	N/A
C	655	N/A	N/A
D	405	N/A	N/A
E	DELANTERAS 435	TRASERAS 455	N/A
F	290	N/A	N/A
G	514	N/A	N/A
H	400	N/A	N/A
I	430	N/A	N/A
J	840	N/A	N/A
K	463	N/A	N/A
L	500	N/A	N/A

Las medidas pueden variar dependiendo de los materiales y componentes utilizados.

SORA Butaco

MONOBLOQUE
En polipropileno.

USO
Apto para interperie.

REPOSAPIES
En polipropileno.

ESTRUCTURA
Tipo 4 patas H65 o H75.



APILABLE
Hasta en 4 unidades.



Linea **INTER**

SORA Butaco H65 Medidas

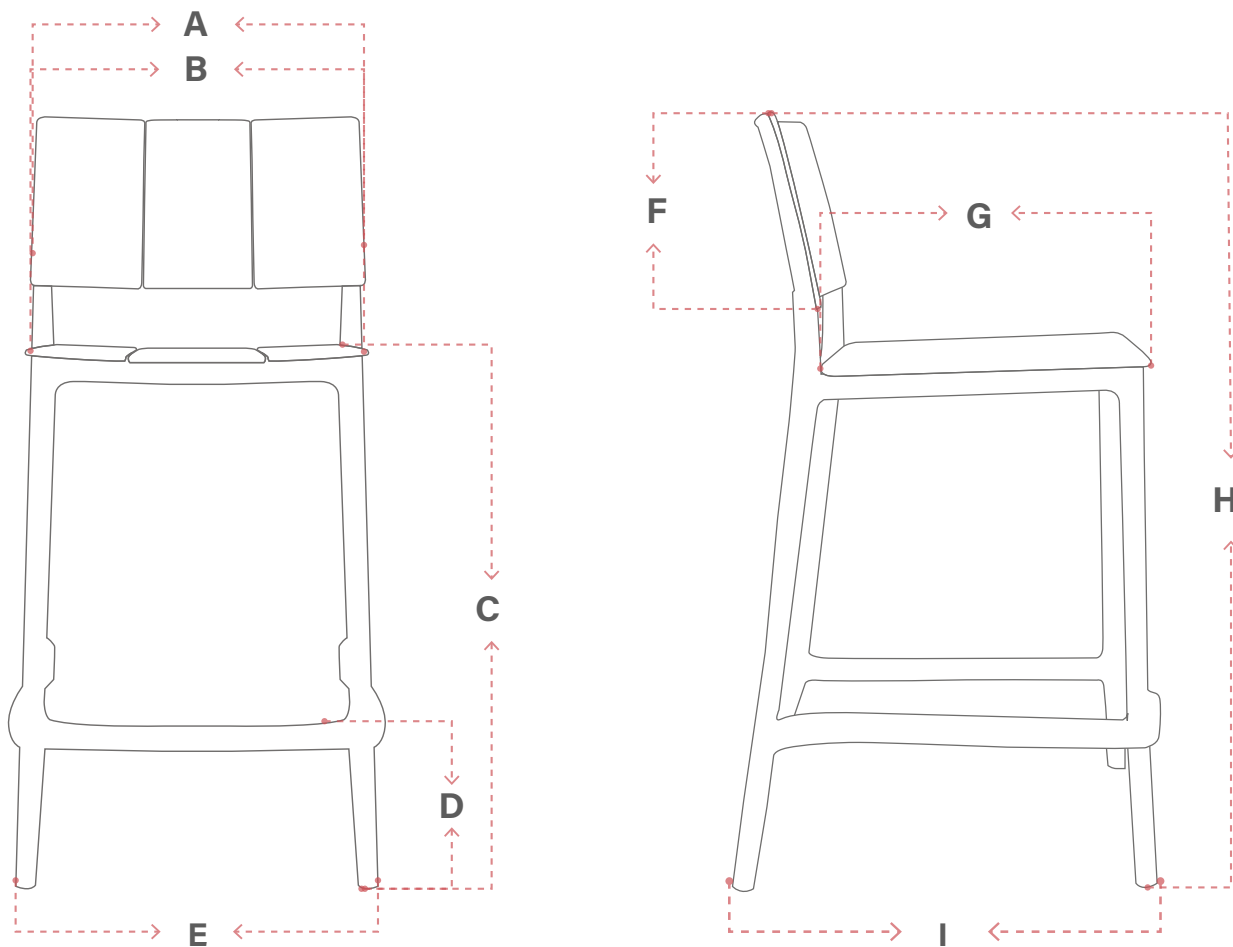

200 kg
 Peso que soporta*
*Peso máximo certificado

23 kg
 Peso empaque
 4 und en caja

0,234 m³
 Volumen silla armada

0,425 m³
 Volumen empaque
 4 und en caja

DIMENSIONES (mm)

ÍTEM	MÍNIMO	MÁXIMO	RANGO MOVIMIENTO
A	440	N/A	N/A
B	395	N/A	N/A
C	650	N/A	N/A
D	200	N/A	N/A
E	DELANTERAS 440	DELANTERAS 490	N/A
F	235	N/A	N/A
G	407	N/A	N/A
H	935	N/A	N/A
I	515	N/A	N/A

Las medidas pueden variar dependiendo de los materiales y componentes utilizados.

SORA Butaco H75 Medidas

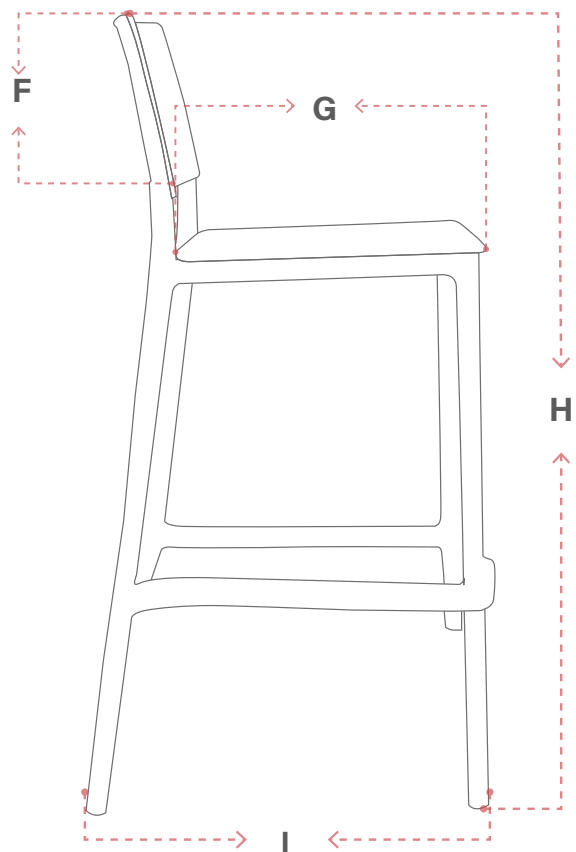
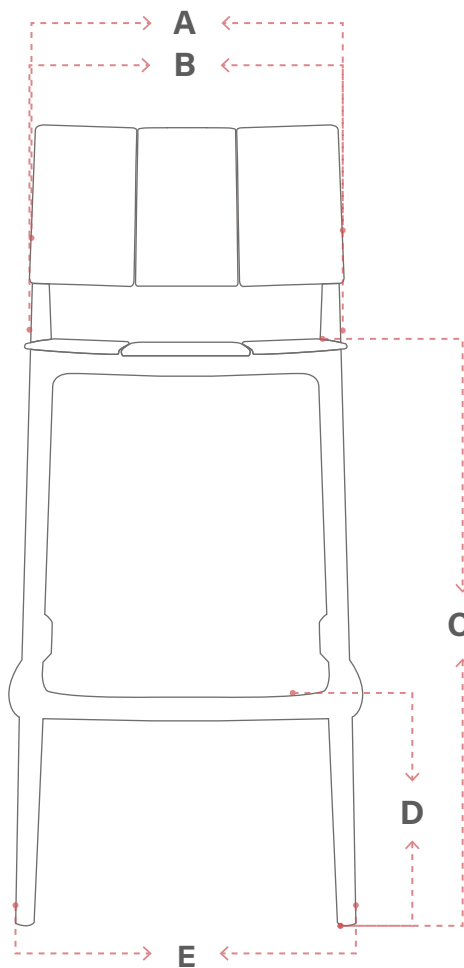

200 kg
 Peso que soporta*
 *Peso máximo certificado

23 kg
 Peso empaque
 4 und en caja

0,275 m³
 Volumen silla
 armada

0,518 m³
 Volumen empaque
 4 und en caja

DIMENSIONES (mm)

ÍTEM	MÍNIMO	MÁXIMO	RANGO MOVIMIENTO
A	440	N/A	N/A
B	395	N/A	N/A
C	750	N/A	N/A
D	302	N/A	N/A
E	DELANTERAS 455	DELANTERAS 515	N/A
F	235	N/A	N/A
G	407	N/A	N/A
H	1035	N/A	N/A
I	525	N/A	N/A

Las medidas pueden variar dependiendo de los materiales y componentes utilizados.

SORA Recomendaciones de Cuidado



SUPERFICIE PLÁSTICA

- Limpie regularmente con agua y jabón neutro, utilizando un paño de microfibra o esponja suave para evitar rayaduras.
- Seque después de la limpieza para evitar manchas de agua o acumulación de humedad.
- Si la silla no se usa con frecuencia, guárdela en un lugar fresco, seco y protegido de la intemperie.
- No exceda la capacidad de peso recomendada, ya que el plástico puede agrietarse o deformarse.

RECOMENDACIONES GENERALES

- No utilice solventes, químicos fuertes ni limpiadores abrasivos; pueden causar daño permanente en la superficie.
- Evite el contacto con objetos cortopunzantes o golpes fuertes, que pueden generar fisuras en la estructura.
- No arrastre la silla sobre superficies ásperas; levántela para moverla y así evitar desgaste prematuro en las patas.
- Para mayor durabilidad, se recomienda apilar las sillas, acorde con la cantidad mencionada y sin exceso de peso cuando se guarden.